

Kustvisie

Ontwerp Strategisch Beleidsplan

“Kustvisie zorgt voor één aaneengesloten, adaptief, veerkrachtig en robuust lint dat de huidige Vlaamse kust continu beschermt tegen een mogelijke zeespiegelstijging tot en met +3 m. We geven daarbij geen land op aan zee.”

2

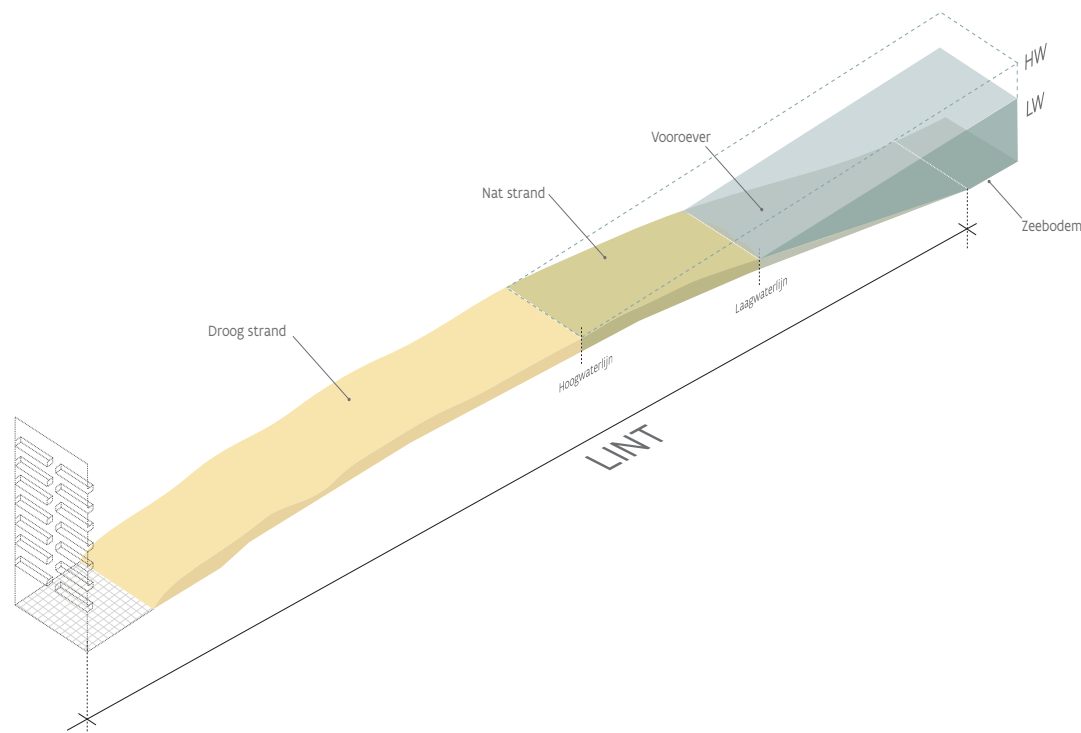
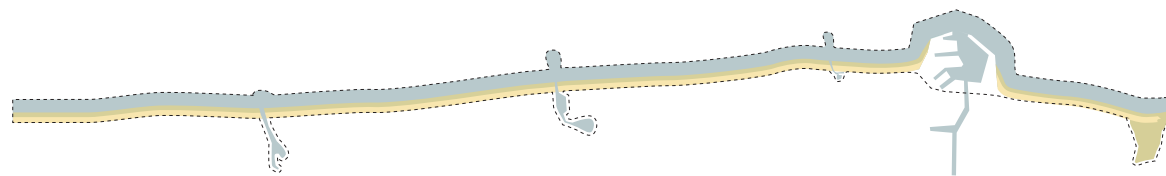

“Met dit strategisch beleidsplan willen we niet alleen de huidige functies bewaren. We willen ook kansen bieden aan nieuwe ontwikkelingen.”

Kustvisie: meer dan kustbescherming

Het klimaat verandert en de zeespiegel stijgt. Feiten waar we niet omheen kunnen en waar we ook op tijd op moeten reageren. Daarom hebben we de voorbije jaren intensief samengewerkt met vele stakeholders aan een kansrijk strategisch beleidsplan voor onze kust.

3

Kustbreed en kansrijk kustbeschermingslint

Resultaat van die samenwerking is een kustbeschermingslint met een bijhorend strategisch stappenplan. Dit plan ligt nu ter beslissing voor. De bedoeling is om binnen dat kustbeschermingslint alle toekomstige kustbeschermingsmaatregelen te nemen om ons te blijven beschermen tegen een duizendjarige stormvloed bij +1 m, +2 m en +3 m zeespiegelstijging. Dit lint strekt zich over de volledige lengte van onze kust uit en reikt van de Franse tot de Nederlandse grens. Het omvat ook onze 4 kusthavens. Het loopt ook van de eerst lijnsbebouwing, over (delen van) ons rijk duinenlandschap tot aan de waterlijn.

Kustvisie is veel meer dan alleen kustbescherming. De kust kent vandaag talrijke troeven en kansen. Ook bij zeespiegelstijging moet de kust kansrijk blijven. Daarom hebben we het lint zodanig vormgegeven dat kustbescherming in de toekomst hand in hand kan gaan met de verdere ontwikkeling van onze kust.

Met Kustvisie bakenen we met andere woorden een kansrijk kustbeschermingslint af, over de volledige lengte van de kust. Kustvisie voorziet bovendien in een beschermingsstrategie voor zowel de stranden als de havens. En we hebben stappenplannen ontwikkeld om de kustbescherming gefaseerd uit te rollen. Op het tempo van de zeespiegelstijging.

Kustvisie doet beperkt uitspraak over het type kustbeschermingsmaatregelen zelf. Die vrijheid willen we immers maximaal bieden aan toekomstige generaties. Het opzet van het lint en de verschillende mogelijke beschermingsstrategieën schetsen we bondig in deze brochure. Op de website www.kustvisie.be zijn uitgebreidere toelichtingen te vinden.

Handleiding bij het uitrollen van Kustvisie in functie van de zeespiegelstijging

In functie van de zeespiegelstijging bepalen zones hun eigen zeewaarts ritme

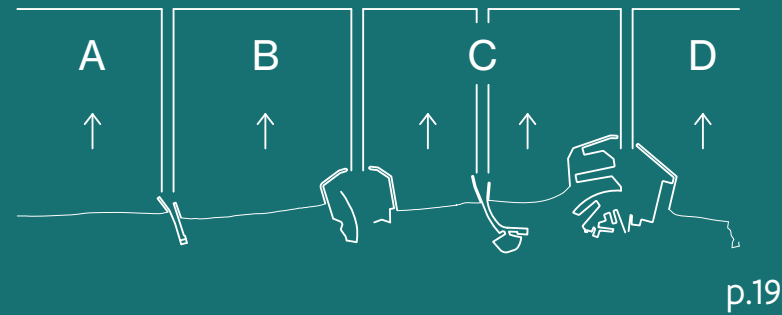

Het zeewaarts ritme kan verlopen in stappen of in één sprong

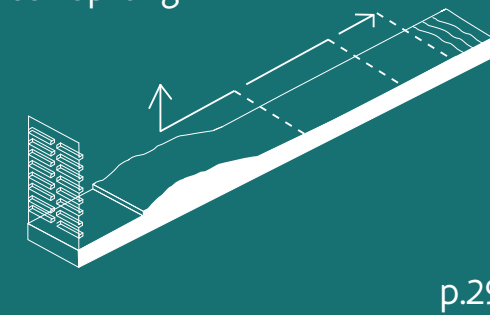

Aansluiting met Frankrijk en Nederland

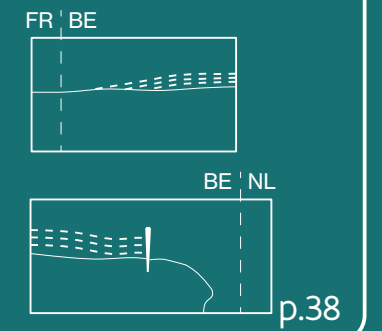

Het lint reikt zeewaarts vanaf de delen van de bestaande duinen en vanaf de bestaande promenade

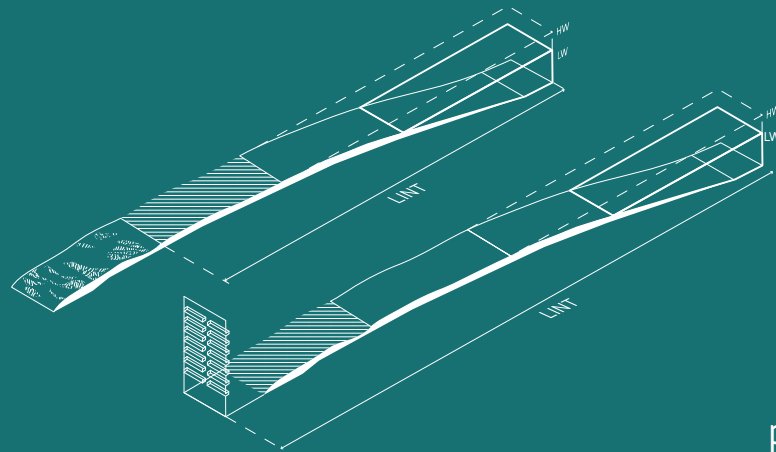

Vrijheid van type beschermingsmaatregel ter hoogte van badsteden

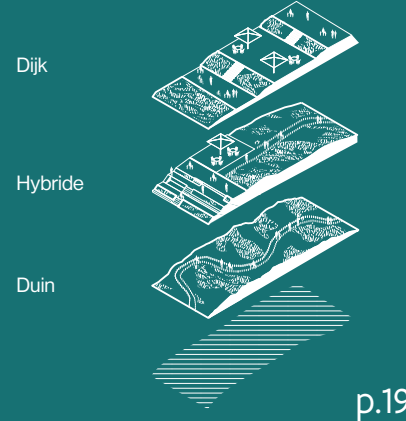

Keuzes ter hoogte van havens

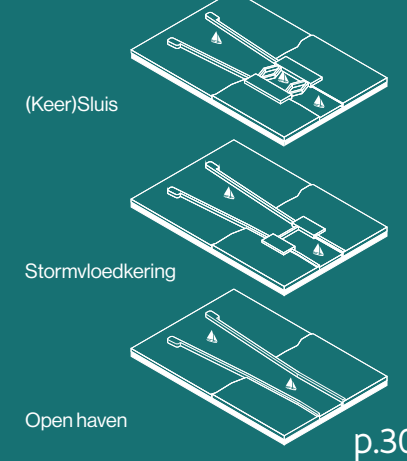

Strekdammen groeien mee of passen zich aan aan de gekozen havenbeschermingsstrategie

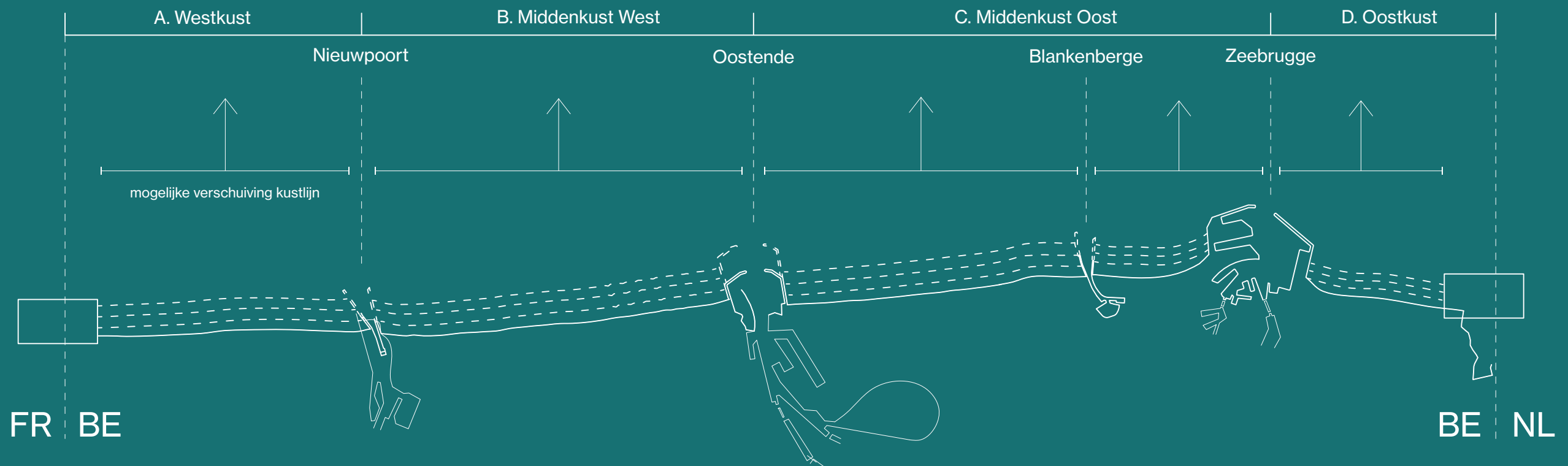
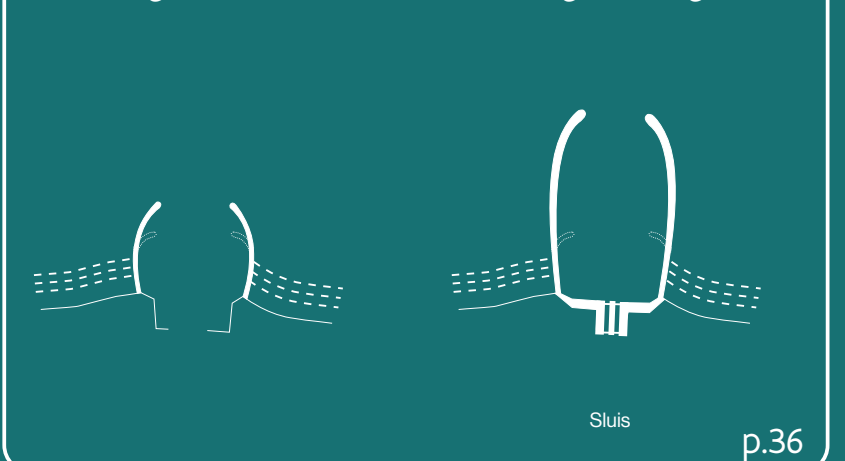

Samen werken

Kustvisie kwam tot stand dankzij een intensieve samenwerking met zo goed als alle actoren op en rond onze kust. Elk van hen heeft vanuit de eigen visie en rekening houdend met eigen noden mee vorm gegeven aan Kustvisie. Net dat maakt dit plan zo kansrijk. Om die kansrijkheid in de toekomst ook effectief te realiseren, zal samenwerking cruciaal blijven.

6

Het Masterplan Kustveiligheid (2011) beschermt ons tegen minstens +0,3 m zeespiegelstijging tegen 2050. Kustvisie sluit hierop aan. En hoewel 2050 nog veraf ligt, moeten we ons nu al voorbereiden. In de havens van Oostende en Blankenberge dienen we tussen 2030 en 2050 immers al bijkomende maatregelen te nemen. En in de haven van Zeebrugge is dat tussen nu en 2060.

Acties

Daarom hebben we samen een eerste actieplan opgesteld die de uitrol van Kustvisie de volgende tien jaar moet begeleiden. Een bondig overzicht hiervan hebben we achteraan deze brochure openomen. Alle voorgestelde acties zijn domein overschrijdend. Want enkel zo kunnen we het kansrijke in Kustvisie realiseren.

Samenwerkingsstructuur

Samenwerking stond tot vandaag centraal. De huidige contouren van Kustvisie zijn immers tot stand gekomen dankzij een intensieve samenwerking tussen meer dan honderd stakeholders, van de Franse tot en met de Nederlandse grens en doorheen alle domeinen die de kustsamenleving rijk is. Om Kustvisie straks ook daadwerkelijk en concreet te realiseren blijft samenwerken cruciaal.

Verder in deze brochure omschrijven we de krijtlijnen van deze toekomstige samenwerkingsstructuur.



“Kustvisie steunt op een integrale aanpak zodat de kustbescherming van morgen ecologisch, toeristisch-recreatief en economisch succesvol blijft.”

Kustvisie omvat de volledige kustlijn van de Franse tot de Nederlandse grens met inbegrip van de 4 kusthavens.

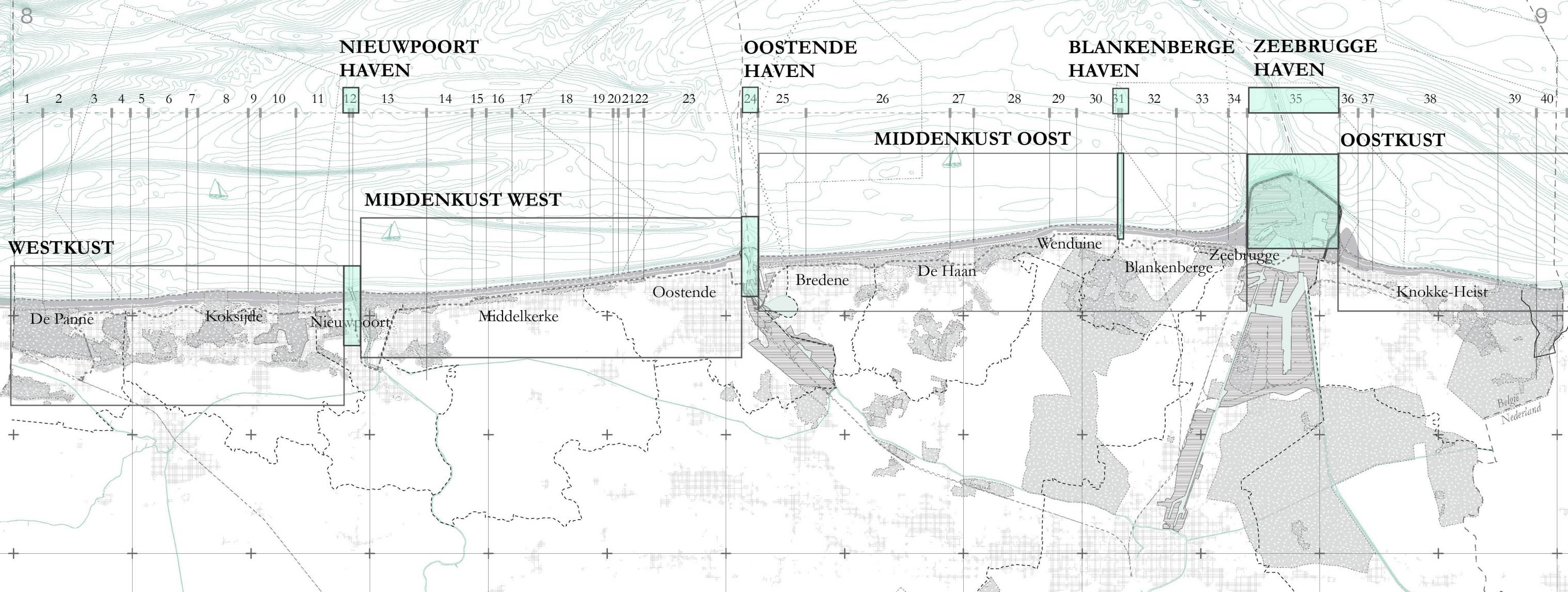
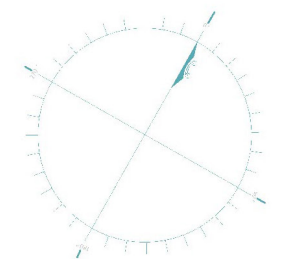

Uitdagingen

De verwachte zeespiegelstijging is de belangrijkste reden om ons op lange termijn tegen de zee te beschermen en is tegelijk de meest onzekere factor.

+1, +2 en +3 m zeespiegelstijging

We weten dat de zeespiegel stijgt. En wereldwijd zijn er vaststellingen dat de zeespiegel de laatste decennia per jaar gemiddeld sneller stijgt dan de afgelopen eeuw.

Het Masterplan Kustveiligheid (2011) zal onze kust tot minstens 2050 tegen een 1000-jarige stormvloed beschermen. De meeste klimaatscenario's geven aan dat de zeespiegel tegen dan circa +0,3 m zal gestegen zijn.

Hoe snel de zeespiegel in de toekomst zal stijgen, hangt sterk af van hoe wereldwijd onze broeikasgasuitstoot, de daarmee samenhangende stijging van de gemiddelde temperatuur en het afsmelten van gletsjers zullen evolueren. En hoe verder we in de toekomst proberen te kijken, hoe meer de resultaten tussen verschillende klimaatscenario's uit elkaar lopen.

Volgens de meeste modellen zal de zeespiegel aan onze kust de komende 100 jaar wellicht met circa +1 m stijgen. Sommige modellen voorspellen - met een kleine waarschijnlijkheid - een nog grotere zeespiegelstijging. Om Vlaanderen zelfs op het meest pessimistische scenario voor te bereiden, kijkt kustvisie ook naar +2 m en +3 m zeespiegelstijging.

Verzekering

Doen we niets, dan zijn de gevolgen niet te overzien.

Gebouwen die in gevaar komen, de kust economie die in nood komt en ook mensenlevens die bedreigd worden. Het voortbestaan van onze vier kusthavens die bedreigd zal worden net als alle activiteiten in de toeristisch-reactieve sector. En dan spreken we nog niet over het achterland met haar talrijke bewoners, uitgestrekte landbouwpolders en natuurgebieden...

Net door vooruit te kijken, is kustvisie de enige juiste oplossing om ons blijvend te beschermen tegen de zeespiegel. Het is als het ware onze verzekering om Vlaanderen droog te houden - zonder land op te geven. Enkel zo garanderen we dat de huidige en toekomstige generaties zonder zorgen kunnen blijven investeren en genieten van onze kust!

“Dankzij haar adaptieve karakter zal het lint mee kunnen groeien met de zeespiegelstijging. De continue bescherming wordt begeleid door strategische stappenplannen mét kantelpunten. We kennen zo vooraf al de momenten waarop we keuzes moeten maken en moeten schakelen naar een andere fase.”

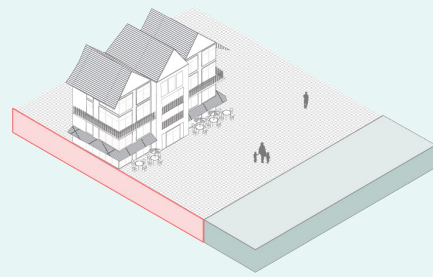

Havenzones

Principe 'lint' geschetst op basis van recreatieve havens

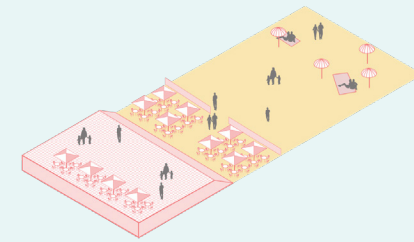

Strandzones

Principe 'lint' geschetst op basis van een generische strandzone

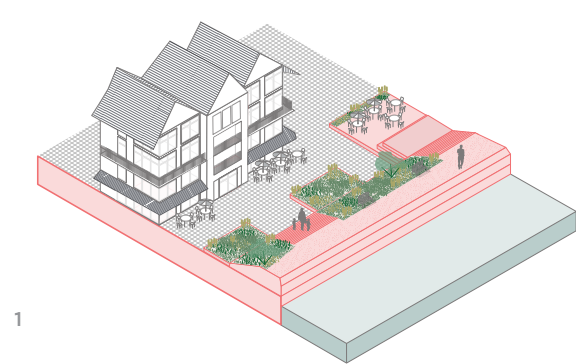

1

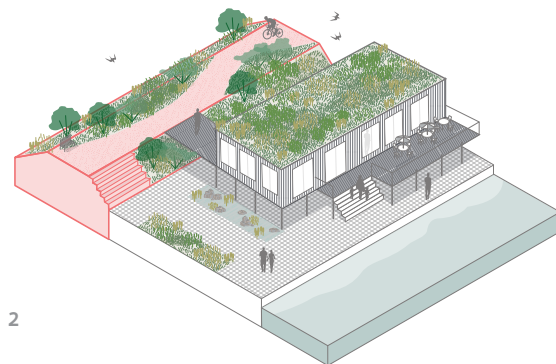

2

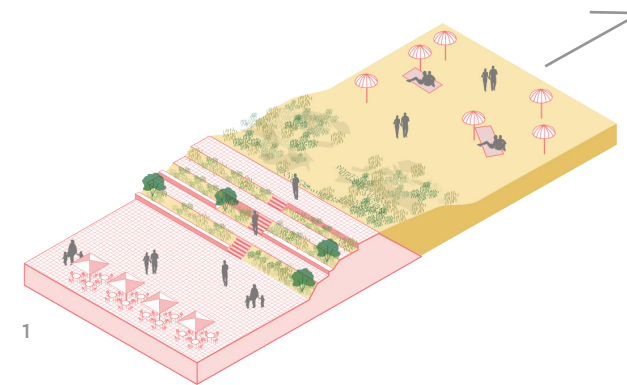

1

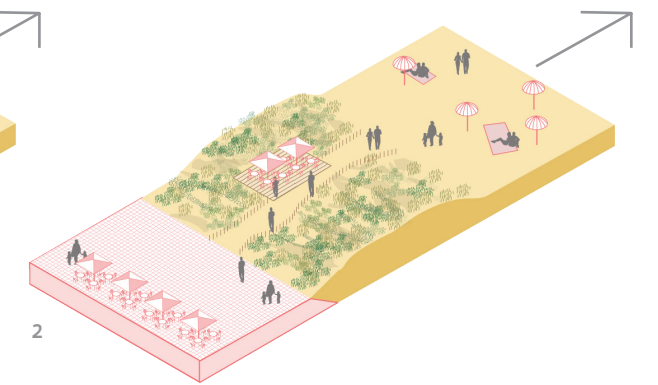

2

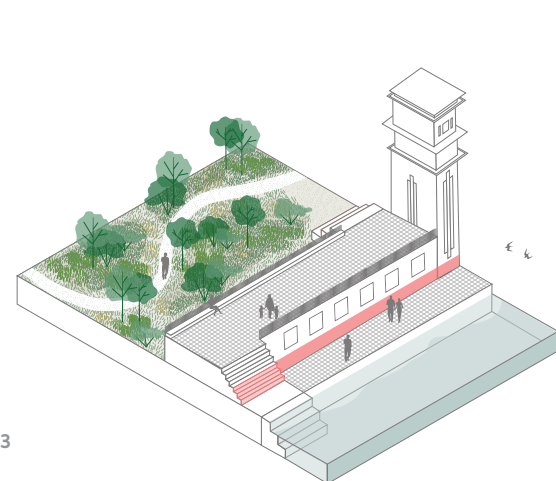

3

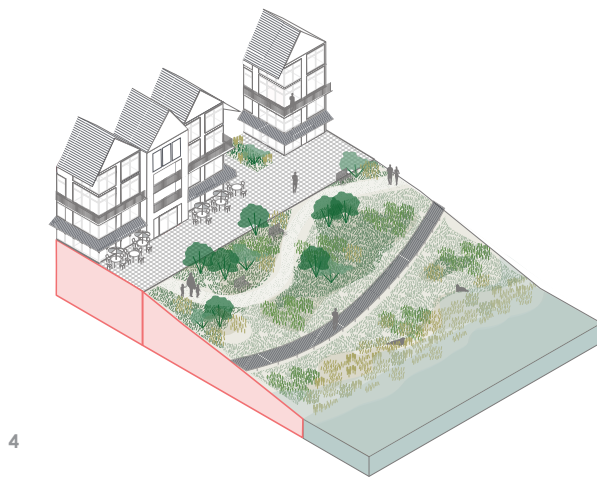

4

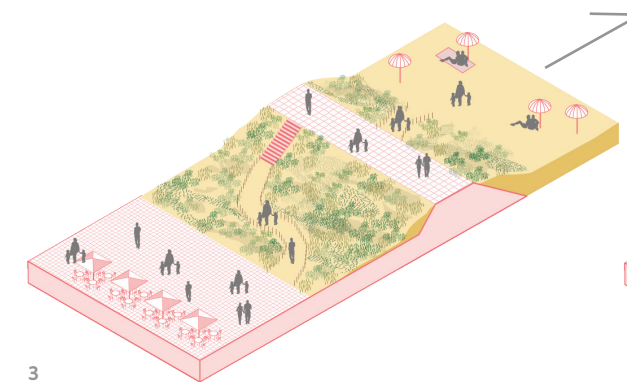

3

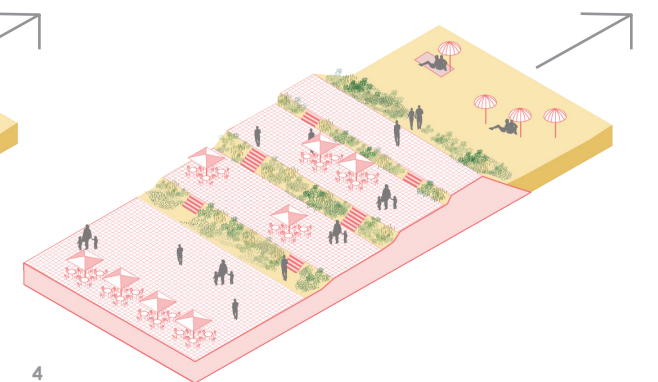

4

Storm- en kaaimuren kunnen we niet blijvend ophogen. We willen immers vermijden dat hoge dijken en stormmuren de bruikbaarheid van een haven ondermijnen. Daarom kijken we vanuit Kustvisie met een ruimere blik. We definiëren een zone in plaats van een lijn. Een zone waar in de toekomst de noodzakelijke zeeveringsmaatregelen zullen genomen worden. Op die manier creëert Kustvisie de mogelijkheid om locatiespecifiek de meest optimale beschermingsstrategie te voorzien. Dit illustreren we hierboven met een paar voorbeelden van mogelijke kansrijke kustbeschermingsmaatregelen: 1. een multifunctionele dijk tussen havengeul en stad / 2. een dijk achter de bebouwing waarbij gebouwen overstromingsbestendig worden gemaakt / 3. een gebouw met een waterkerende functie / 4. een terrein wordt geheel of gedeeltelijk opgehoogd om een waterkerend park te worden.

Ook ter hoogte van de strandzones kijken we met een ruimere blik. We definiëren een zone die breed genoeg is om in de toekomst de noodzakelijke zeeveringsmaatregelen kwaliteitsvol en kansrijk in te kunnen passen. Op die manier creëert Kustvisie, ook voor de strandzones, de mogelijkheid om locatiespecifiek de meest optimale beschermingsmaatregel te voorzien. Dit illustreren we hierboven met een paar voorbeelden van mogelijke kansrijke kustbeschermingsmaatregelen: 1. een duin voor dijk / 2. een duin / 3. dijk ingepakt in een strandpark / 4. een getrapte dijk

“Het lint is robuust en bestand tegen extreme condities: een stevige kustbescherming die tegen een stootje kan, ook bij multifunctioneel gebruik.”

Kustvisie

“In een kansrijk kustbeschermingslint gaat kustbescherming hand in hand met economische, toeristisch-recreatieve, natuurlijke, ... ontwikkelingen. De ruimte die het lint inneemt is hierop voorzien.”

Kansrijk van Lijn naar Lint

Het beschermen van de strandzones en de havenzones tegen +3 m zeespiegelstijging stelt bijzondere uitdagingen.

Om de noodzakelijke beschermingsmaatregelen kwaliteitsvol in te passen, hebben we immers nood aan voldoende ruimte. Stormmuren kunnen we bijvoorbeeld niet blijvend ophogen. Daarmee zouden we de bruikbaarheid van onze havens ondermijnen. En we zouden de belevingskwaliteit van de publieke ruimte langsheen de kust teniet doen.

Daarom gaan we in Kustvisie uit van een kustbeschermingslint: een zone waarbinnen de toekomstige kustbeschermingsmaatregelen kwaliteitsvol kunnen gebouwd worden. En waarbij we rekening houden met de noden van alle actoren.

Ter hoogte van de badsteden voorziet het lint daarom voldoende ruimte om kustbescherming te combineren met economie, recreatie, natuur, etc. Denk aan multifunctionele dijken met ruimte voor bars en terrasjes, sport, parkjes, etc. Denk even goed aan beschermende grasdijken met ruimte voor wandelpaden en speelplaatsen. Of denk aan beschermende duinen met ruimte voor recreatie en natuurontwikkeling.

Bij de havens moeten we naast bescherming ook rekening houden met het 'operationeel blijven' - ook bij hoge waterstanden. Er is een directe wisselwerking tussen de vlotte toegankelijkheid van de haven en de noodzakelijke aanpassingen en verhogingen van kadeterreinen, kaaien en stormmuren, sluisen, etc. Daar dienen we in keuze en ontwerp van de geschikte beschermingsmaatregel rekening mee te houden.

Daarom voorziet het lint ook in de vier kusthavens voldoende ruimte. Op die manier wordt kustbescherming *nét* een kans voor de verdere ontwikkeling van de havens en voor andere activiteiten in en rond de havens.

In het lint zijn en blijven ontwikkelingen mogelijk zonder kustbescherming in de weg te staan.

Om alle stakeholders zekerheid te bieden naar de toekomst toe, hebben we in het eerste actieplan opgenomen om prioritair een begeleidend (gedragen) juridisch kader op te maken. Kustvisie mag de huidige en toekomstige ontwikkeling op welk vlak dan ook aan onze kust, niet in de weg staan. Integendeel.

Strand zones

16

Onze kust is een 67 kilometer lange unieke kralenketting van duingebieden en badsteden. Om deze kralenketting ook bij zeespiegelstijging veilig én aantrekkelijk te houden, voorziet Kustvisie een kustbeschermingslint dat voldoende ruim is om de eigenheid van de diverse kralen te behouden, te ondersteunen en zélf te verrijken.

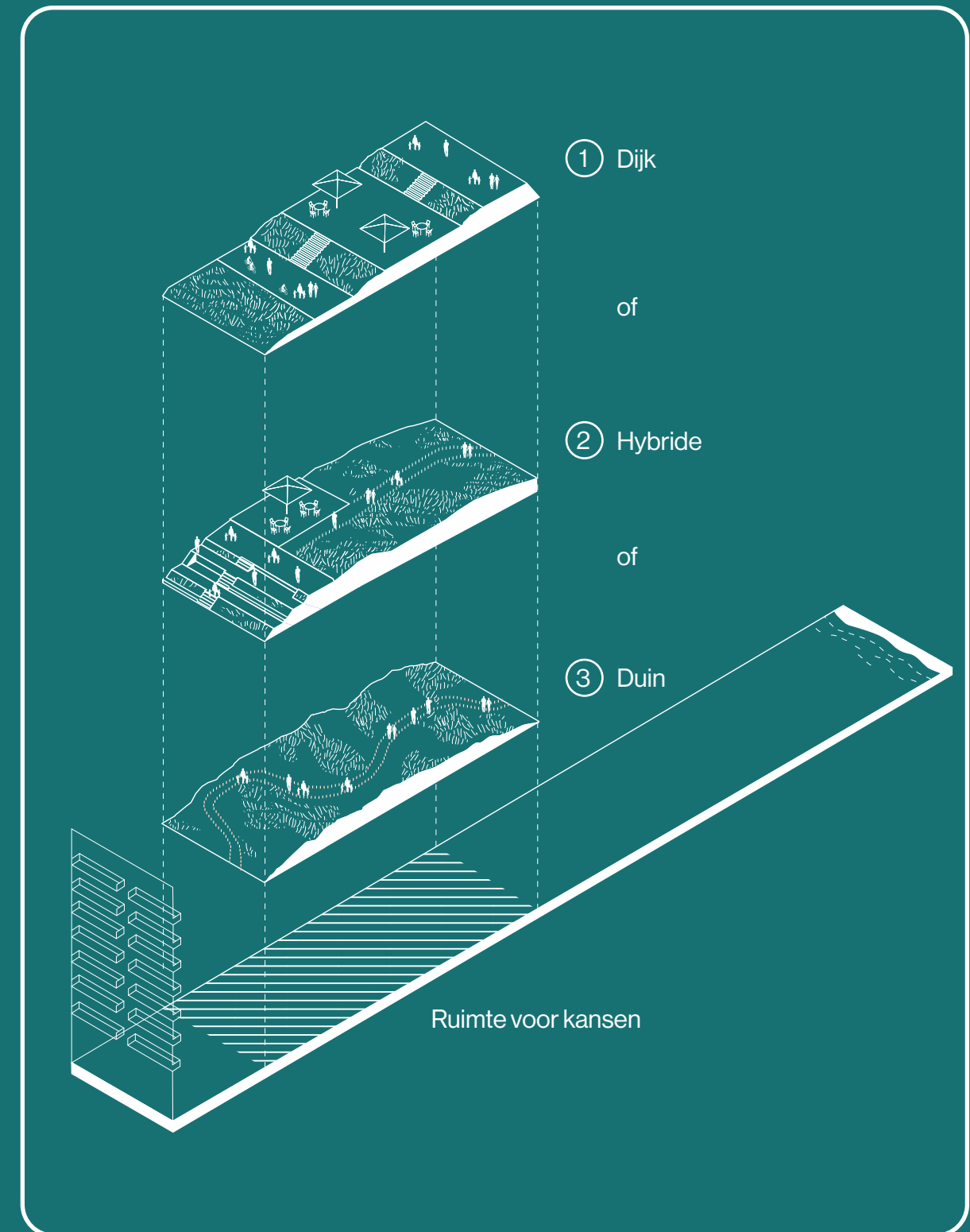

17

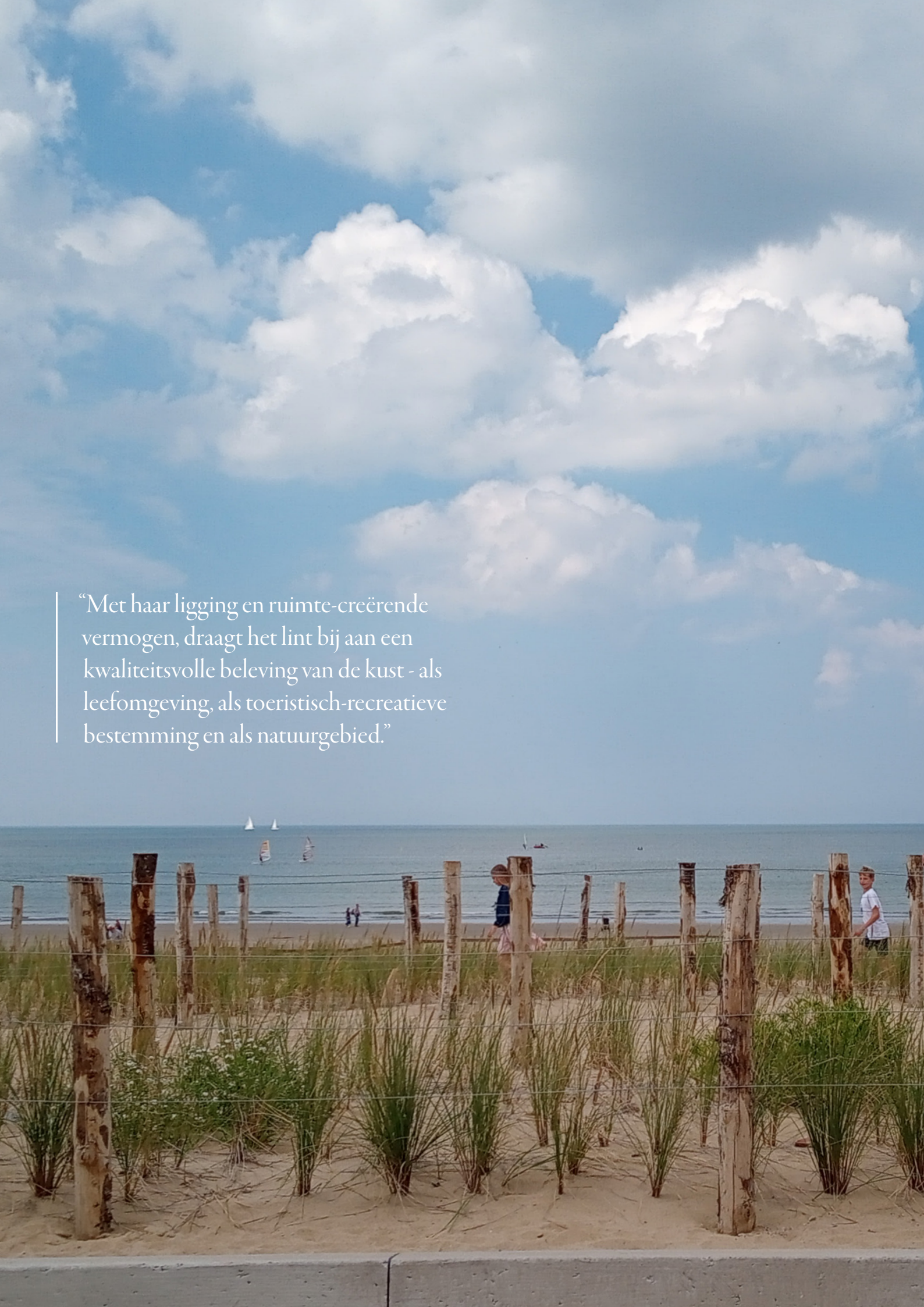

“Met haar ligging en ruimte-creërende vermogen, draagt het lint bij aan een kwaliteitsvolle beleving van de kust - als leefomgeving, als toeristisch-recreatieve bestemming en als natuurgebied.”

Kustvisie

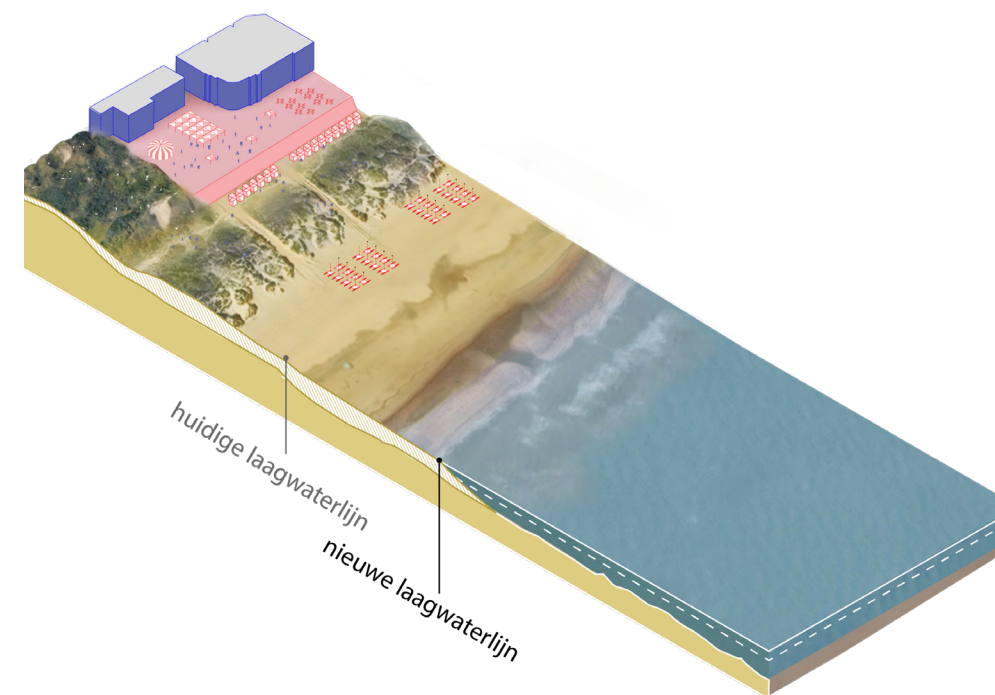

Zeewaarts

Om onze kust te beschermen tegen +3 m zeespiegelstijging verschuiven we de hoog- en laagwaterlijn (op termijn) gemiddeld een honderdtal meter in de zee. Dat is heel wat.

Hierdoor creëren we meer ruimte voor het inpassen van kustbeschermingsmaatregelen én kunnen we de huidige droog strand breedte (minimaal) behouden.

Het lint is breed genoeg om op termijn – ook ter hoogte van de badsteden – een beschermend duinenlandschap in te passen.

Het voordeel daarvan is dat de kust zo verandert in één aaneengesloten robuust duinenlandschap, reikend van de Franse tot de Nederlandse grens.

Sowieso kiezen we er nu al voor dat er voor bestaande duinen een 'duin voor duin' komt.

Op plaatsen waar vandaag geen duinen aan het strand grenzen, zijn ook andere opties mogelijk. De breedte van het lint maakt immers een waaier aan kustbeschermingsmaatregelen mogelijk. Denk hierbij aan een multifunctionele dijk met sport- en recreatiefaciliteiten, een getrapte grasdijk met terrasjes of een genereus vormgegeven duinenpark.

En wat we winnen aan droog strand kunnen we ook gebruiken om de promenade te verbreden.

Om het opgehoogde en zeewaarts verbrede strand in een vloeiende beweging aan te laten sluiten op de bestaande zeebodem, wordt ook het nat strand zeewaarts verschoven en onder water aangesloten op de vooroever.

We hoeven niet alle stranden tegelijk zeewaarts te verbreden. Elke zone - Westkust, Middenkust West, Middenkust Oost en Oostkust - kan als zone een eigen ritme volgen. Op voorwaarde dat het water tegen gehouden blijft.

Kustvisie

20

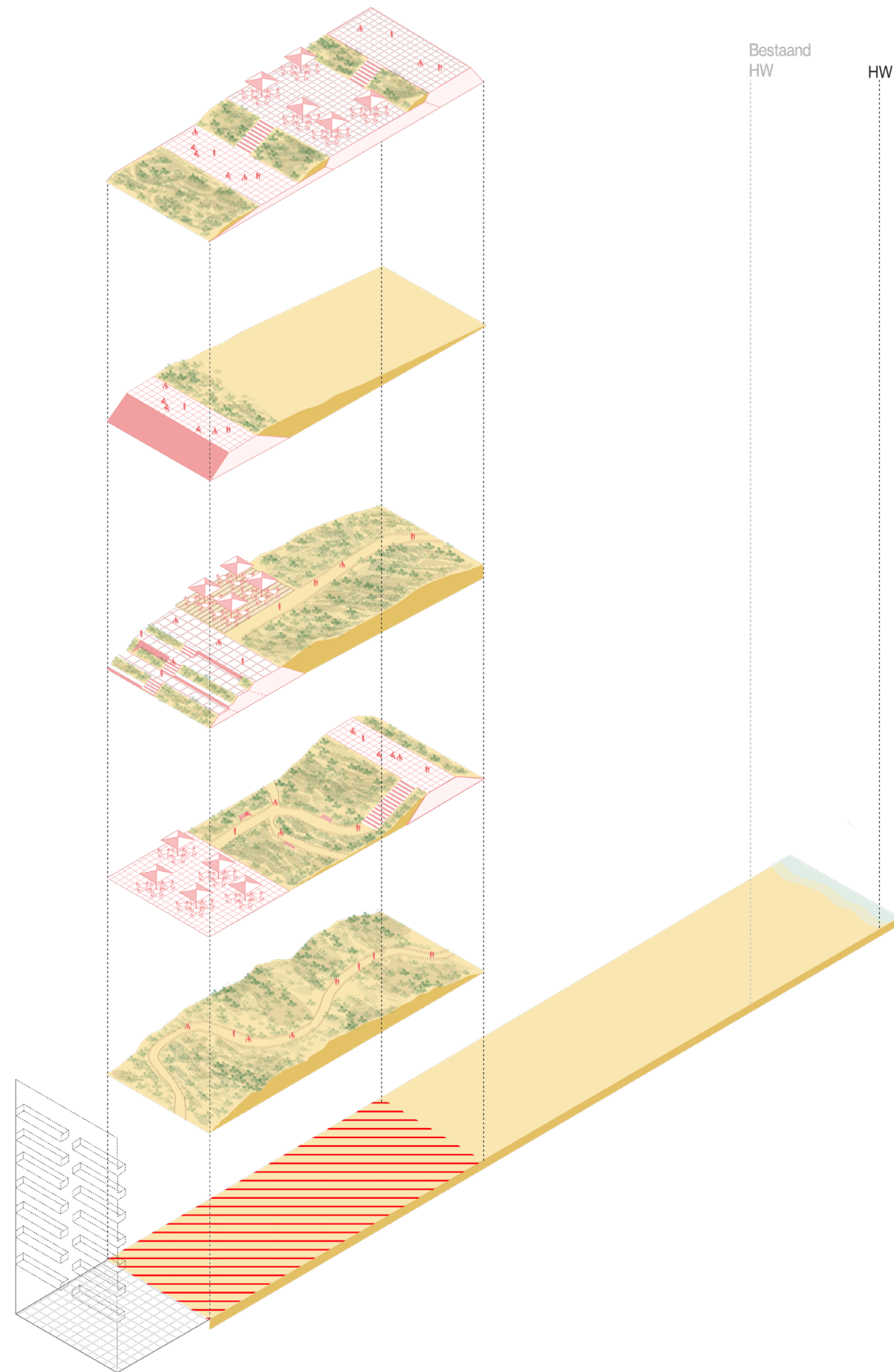

“Met Kustvisie geven we toekomstige generaties nog keuzemogelijkheden per badstad. Het lint maken we breed genoeg zodat een brede waaier van kustbeschermingsmaatregelen mogelijk blijft.”



De multifunctionele dijk biedt plaats aan tal van commerciële en recreatieve functies

Door te kiezen voor een verharde, compacte dijk wordt het strand nog breder

Plantvakken zorgen voor verkoeling en infiltratie van regenwater

22

23

We kunnen de toekomstige kustbescherming bijvoorbeeld zien als het verlengde van de huidige publieke ruimte.

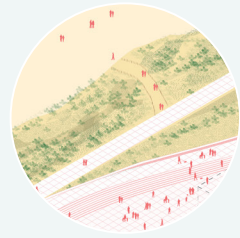

Dankzij de dijk voor dijk ontstaat een groen lint dat duingebieden - kustbreed - met elkaar verbindt

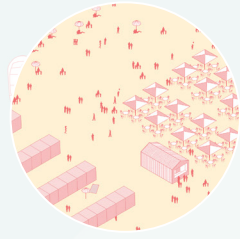

De huidige droog strand breedte blijft behouden



Door de dijk getrapt vorm te geven is er ruimte voor tal van spel- en sportaanleidingen, terrasjes én zitplekken

We kunnen de toekomstige kustbescherming ook even goed zien als één langgerekt strandpark.



Dankzij een beschermend duinlichaam, tussen strand en promenade, krijgt de badstad een natuurlijk karakter

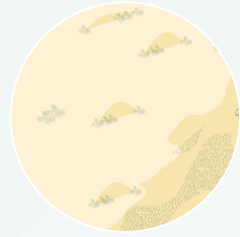

Nieuwe duinen versterken bestaande duingebieden en bieden kansen voor natuur en ecologie

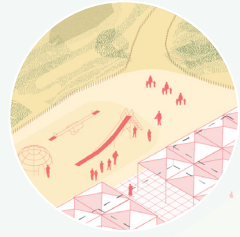

Open ruimtes tussen de duin en de promenade bieden plaats aan sportvelden, speeltuinen of andere functies

26

27

Of toch eerder als een ecologisch, multifunctioneel duinenpark?
Alles is mogelijk!

“We zetten zoveel mogelijk in op ‘nature based solutions’. Dat zijn oplossingen die zo dicht mogelijk tegen de natuurlijke gang van zaken aanleunen. Zo kan het lint op langere termijn evolueren naar een biodivers en natuurrijk lint, duurzaam verweven met kustbescherming.”



“Ter hoogte van bestaande duinen, stelt Kustvisie enkel zachte maatregelen (zandige oplossingen) voor.”

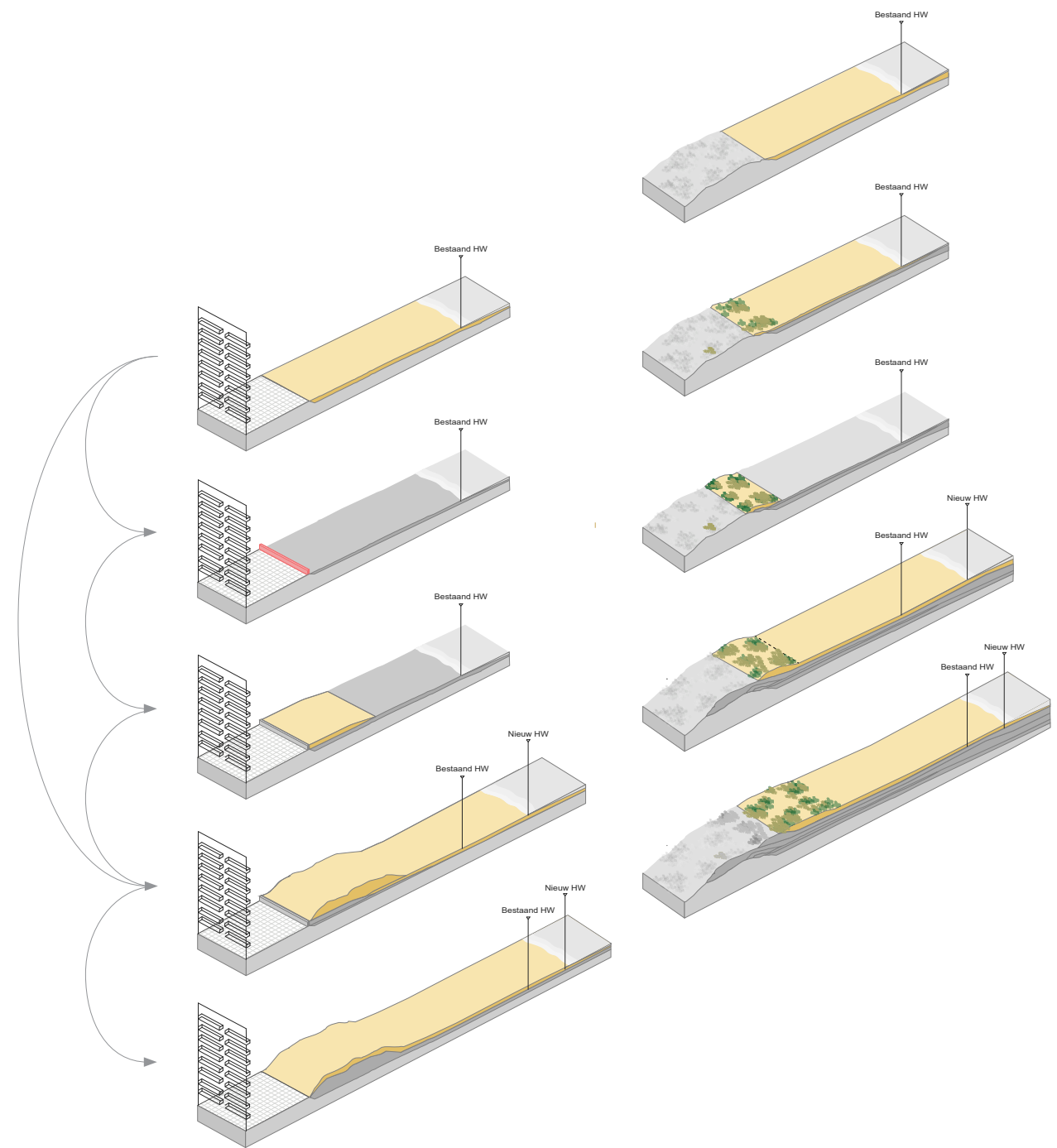

‘Zeewaarts’ kunnen we uitrollen stap voor stap of meteen in één heel grote stap om het strand in één keer zeewaarts te verbreden.

We hebben het kustbeschermingslint zodanig vormgegeven dat we zelf kunnen kiezen hoe ambitieus we onze kust laten meegroeien met de stijgende zeespiegel.

Wensen we in kleinere tussenstappen te groeien? Waarbij we de hoog- en laagwaterlijn meer zeewaarts verschuiven wanneer we de ruimtelijke impact van de kustbeschermingsmaatregelen als te groot ervaren?

Of kiezen we er net voor om op korte termijn het strand pro-actief zeewaarts uit te breiden?

Door meteen voor de grote sprong te kiezen creëren we ook onmiddellijk ruimte om kustbreed een zandige kustbescherming te realiseren mét behoud van het huidige droog strand en talrijke andere kansen. Waaronder het maximaal natuurlijk aangroeien van beschermende duinlichamen.

Havens

30

De havens doorbreken de aaneengesloten kustlijn. Om de havenactiviteiten en het achterland te beschermen tegen de stijgende zeespiegel, zijn ook hier acties vereist. Bovendien vormen de havens de ankerpunten om de zeevaartse uitbreiding van de stranden op te vangen. Voor drie van de vier havens zijn er nog keuzes te maken. De komende jaren zal een toekomstvisie opgemaakt worden voor onze kusthavens - en dit in nauw overleg met de betrokken stakeholders. Het doel van de studie is het verkrijgen van objectieve inzichten om zo de juiste beschermingskeuze te maken voor elke haven.

(Keer)sluis

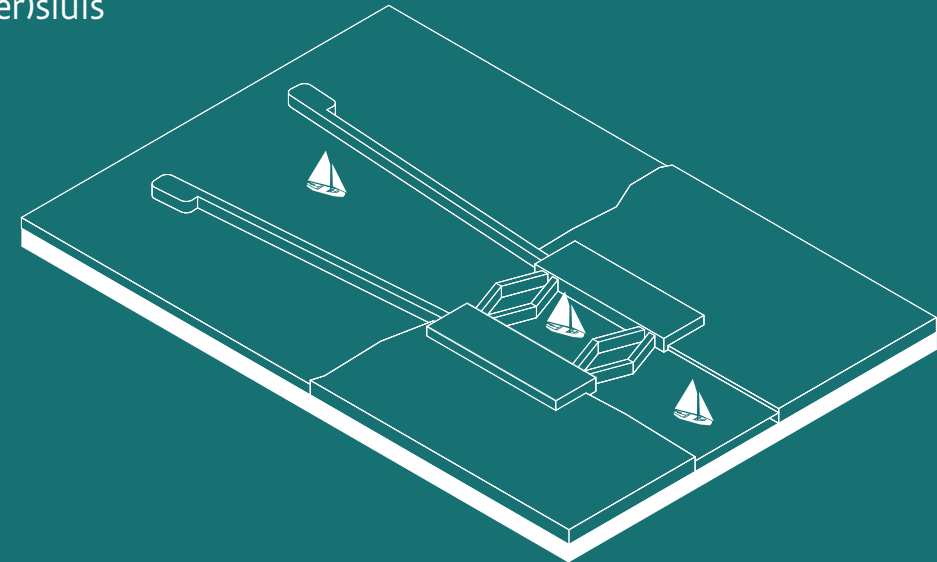

Stormvloedkering

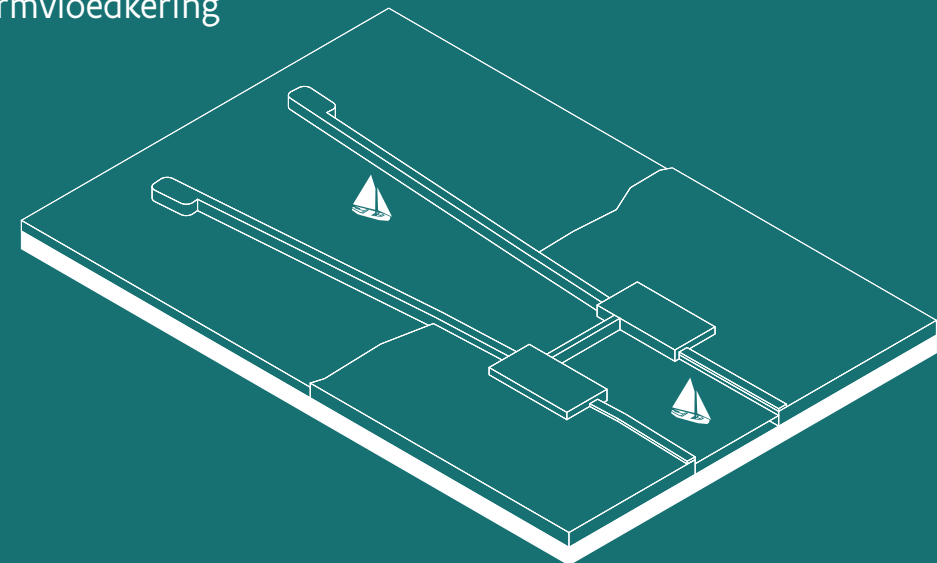

Open haven

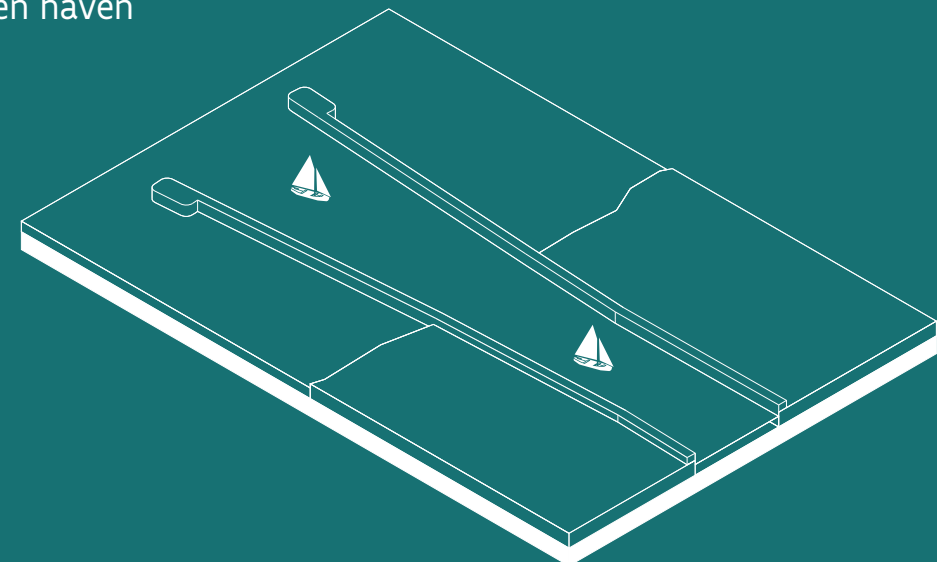

31

Oostende

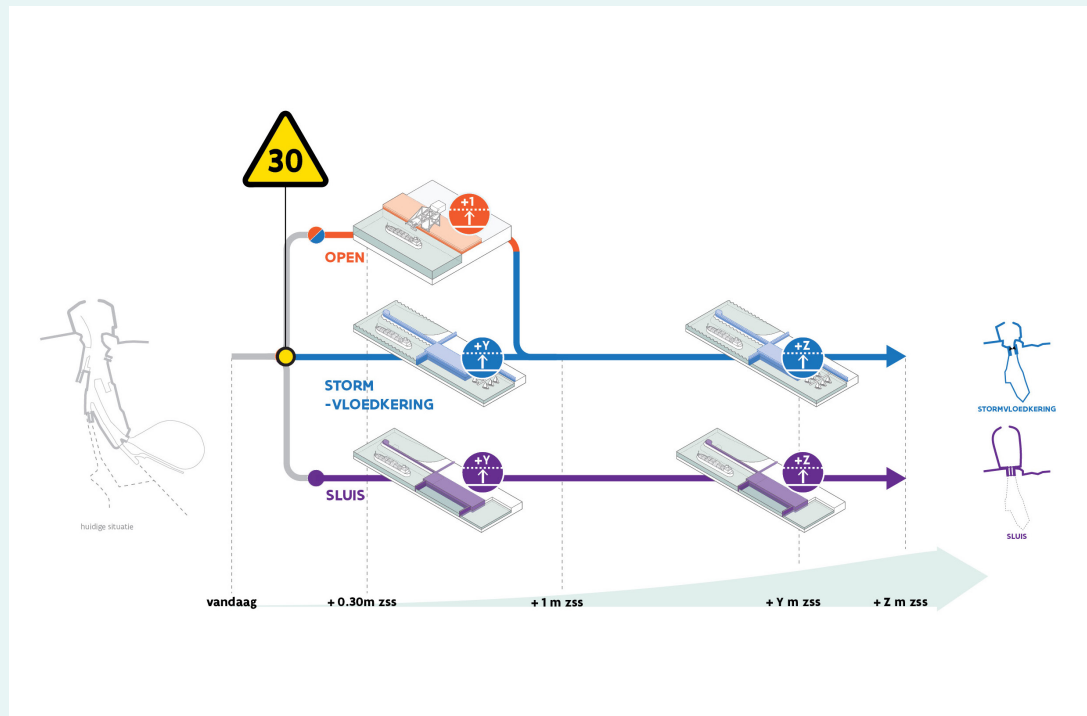

32

Dankzij de maatregelen uitgevoerd en gepland in het kader van het Masterplan Kustveiligheid zal de haven van Oostende sowieso beschermd zijn tegen een zeespiegelstijging van +0,3 m.

Om de haven en het achterland te beschermen tegen een nog hogere zeespiegelstijging liggen nog verschillende alternatieven voor: tegen 2030 kiezen voor de open haven gevolgd door een stormvloedkering, kiezen voor een stormvloedkering of kiezen voor een sluis.

Rekening houdend met zeespiegelstijging en de noodzakelijke planningstermijnen, dient een definitieve keuze gemaakt te worden tegen 2030.

De stad Oostende, de Haven van Oostende en Vlaanderen engageren zich om de volgende jaren tot een gedragen beslissing te komen.

Open havenmond tot +1 m zeespiegelstijging gevolgd door een stormvloedkering

In dit alternatief worden – tot en met +1 m zeespiegelstijging – stormmuren, dijken, terreinen (in beperkte mate) verder opgehoogd. Nadien kiezen we hier voor een stormvloedkering in de havenmond. De ophogingen die tegen dan gerealiseerd zijn, volstaan; er zijn met andere woorden geen bijkomende ophogingen in de haven nodig tot +3 m zeespiegelstijging.

Haven beschermd door middel van een stormvloedkering

In dit pad kiezen we al vanaf +0,3 m zeespiegelstijging voor een stormvloedkering in de havenmond. Indien de sluitingsfrequentie van de stormvloedkering wordt opgetrokken tot 13x per jaar bij +2 m zeespiegelstijging volstaan de stormmuren uitgevoerd en gepland in het kader van het Masterplan Kustveiligheid.

Om haven en achterland ook nadien blijvend te beschermen, bouwen we dan een hogere stormvloedkering in combinatie met het verhogen van stormmuren, dijken en terreinen rondom de haven.

Haven beschermd door middel van een sluis

In dit pad kiezen we al vanaf +0,3 m zeespiegelstijging voor een sluis. Dankzij de sluis dienen in de haven geen bijkomende ophogingen meer te gebeuren bovenop de stormmuren uitgevoerd en gepland in het kader van het Masterplan Kustveiligheid. Op termijn dient de sluis verder verhoogd en versterkt te worden.

Het inpassen van een sluis vraagt wel een aanzienlijke verlenging van de strekdammen (zie verder).

Zeebrugge

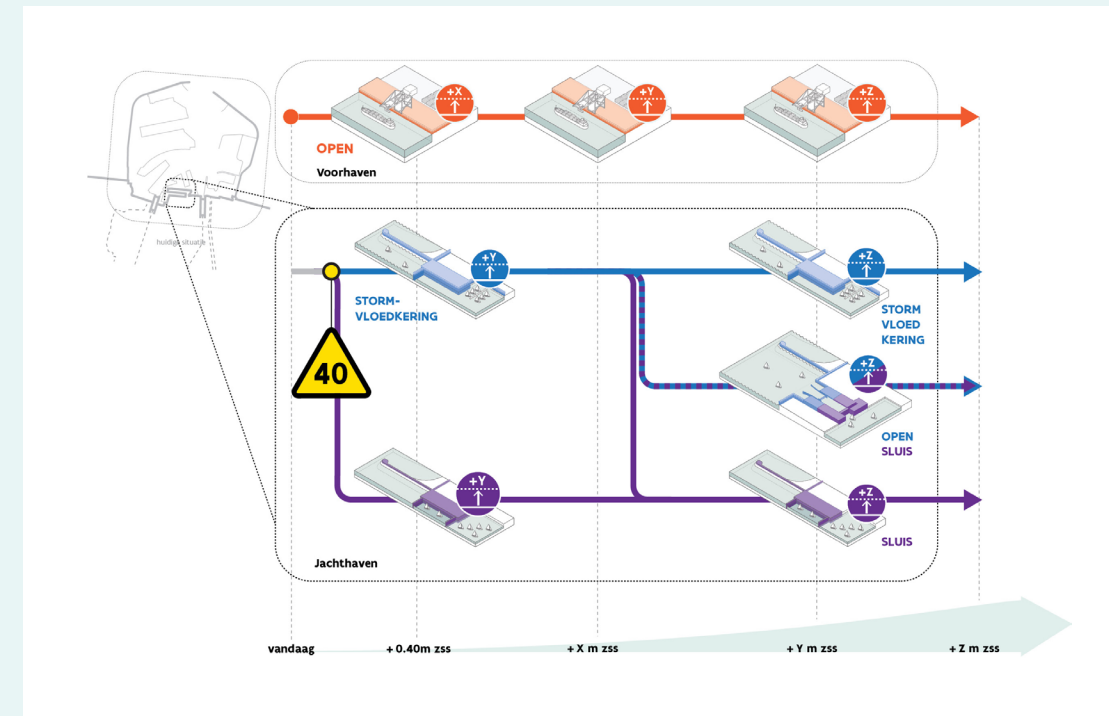

33

Voorhaven

Vanuit economische en nautische overwegingen is het open houden van de voorhaven de enige piste. Om hetzelfde beschermingsniveau als vandaag aan te houden, zullen we op termijn alle kadeterreinen in meer of mindere mate moeten verhogen. Ook de strekdammen dienen we stelselmatig te verhogen.

Een eerste ophoging dienen we de komende 40 jaren uit te voeren.

Jachthaven

In de jachthaven biedt het Masterplan Kustveiligheid bescherming tot en met +0,4 m zeespiegelstijging. Om de haven en het achterland te beschermen, liggen vandaag nog verschillende keuzes voor: een stormvloedkering (met meerdere opties nadien) en de sluis.

Jachthaven beschermd door een stormvloedkering (met meerdere opties nadien)

Om de jachthaven blijvend te beschermen, kiezen we in dit pad voor de aanleg van een stormvloedkering in de jachthavenmond. Indien de sluitingsfrequentie van deze stormvloedkering bij +2 m zeespiegelstijging wordt opgetrokken tot 7x per jaar, zijn geen verdere ophogingen bovenop het Masterplan Kustveiligheid noodzakelijk. Bij een nog hogere zeespiegelstijging liggen verschillende keuzes voor:

- De stormvloedkering verhogen en versterken mét bijkomende ophogingen rondom de haven
- Het toevoegen van een keersluis
- Het vervangen door een sluis

Voordeel van de keuze voor een stormvloedkering met het openhouden van opties nadien, is dat we rekening kunnen houden met onzekerheden vandaag en toekomstige generaties.

Jachthaven beschermd door een sluis.

In dit pad kiezen we al vanaf +0,3 m zeespiegelstijging voor een sluis. Dankzij de sluis dienen in de haven geen bijkomende ophogingen meer te gebeuren bovenop de ophogingen uitgevoerd en gepland in het kader van het Masterplan Kustveiligheid. Op termijn dient de sluis verder verhoogd en versterkt te worden.

Voordeel voor de keuze van één pad is de duidelijkheid, meteen.

Na het opmaken van een toekomstvisie voor de vier kustjachthavens zullen we hier ten laatste tegen 2040 een keuze moeten maken. Rekening houdend met zeespiegelstijging en de noodzakelijke planningstermijnen, is dit immers het uiteindelijke keuzemoment. Het uiteindelijke pad dient sowieso aan te sluiten op de open voorhaven én dient ook afgestemd te worden op de nieuwe Visartsluis.

Blankenberge

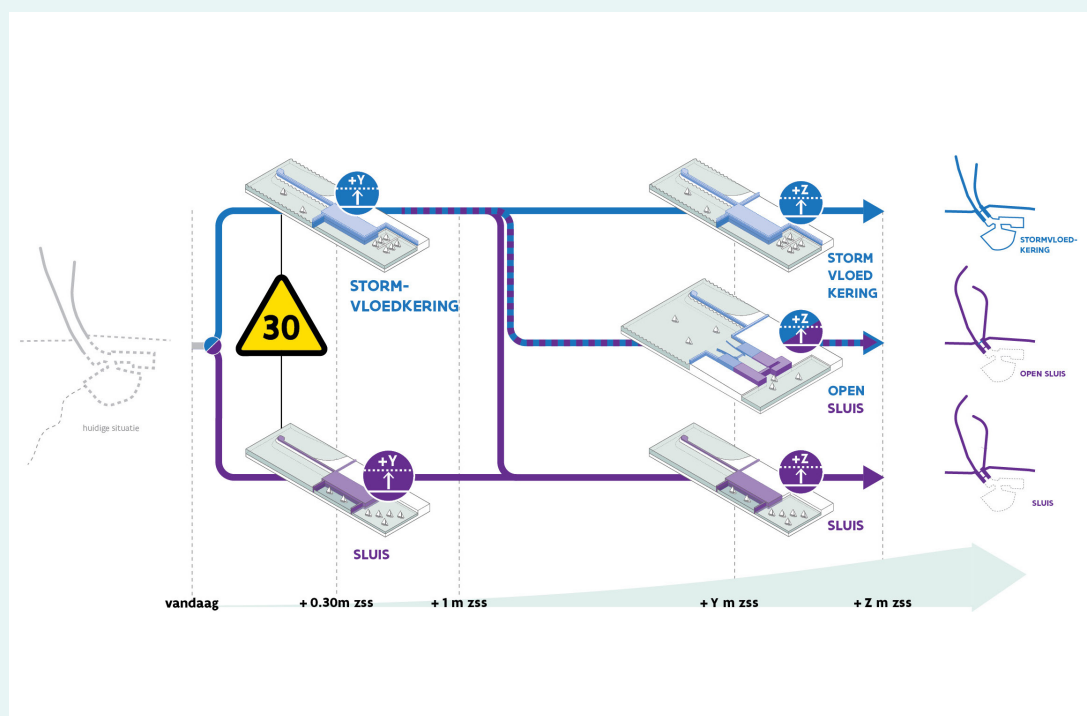

34

Dankzij de maatregelen uitgevoerd en gepland in het kader van het Masterplan Kustveiligheid zal de haven van Blankenberge sowieso beschermd zijn tegen een zeespiegelstijging van +0,3 m.

Om de haven en het achterland te beschermen, liggen vandaag nog verschillende keuzes voor: een stormvloedkering (met meerdere opties nadien) en de sluis.

Jachthaven beschermd door een stormvloedkering (met meerdere opties nadien)

Om de haven en het achterland te beschermen tot en met +3 m zeespiegelstijging kiezen we in dit pad bij +0,3 m zeespiegelstijging voor een stormvloedkering in de havenmond.

Indien de sluitingsfrequentie van de stormvloedkering wordt opgetrokken tot ca. 15x per jaar bij +2 m zeespiegelstijging volstaan de stormmuren rond de haven.

Bij nog hogere zeespiegelstijging liggen verschillende keuzes voor:

- Een verhoogde en versterkte stormvloedkering mét bijkomende ophogingen rondom de haven
- Een keersluis
- Een sluis

Voordeel van de keuze voor een stormvloedkering met het openhouden van opties nadien, is dat we rekening kunnen houden met onzekerheden vandaag en toekomstige generaties.

Een sluis

In dit pad kiezen we al vanaf +0,3 m zeespiegelstijging voor een sluis. Dankzij de sluis dienen in de haven geen bijkomende ophogingen meer te gebeuren bovenop de ophogingen uitgevoerd en gepland in het kader van het Masterplan Kustveiligheid. Op termijn dient de sluis verder verhoogd en versterkt te worden.

Voordeel voor de keuze van één pad is de duidelijkheid voor toekomstige ontwikkelingen in en rond de haven.

Bijkomende afstemming tussen alle betrokken stakeholders moet leiden tot een definitieve keuze tegen 2030. Rekening houdend met zeespiegelstijging en de noodzakelijke planningstermijnen, is dit het uitertse moment waarop een keuze dient gemaakt te worden.

Nieuwpoort

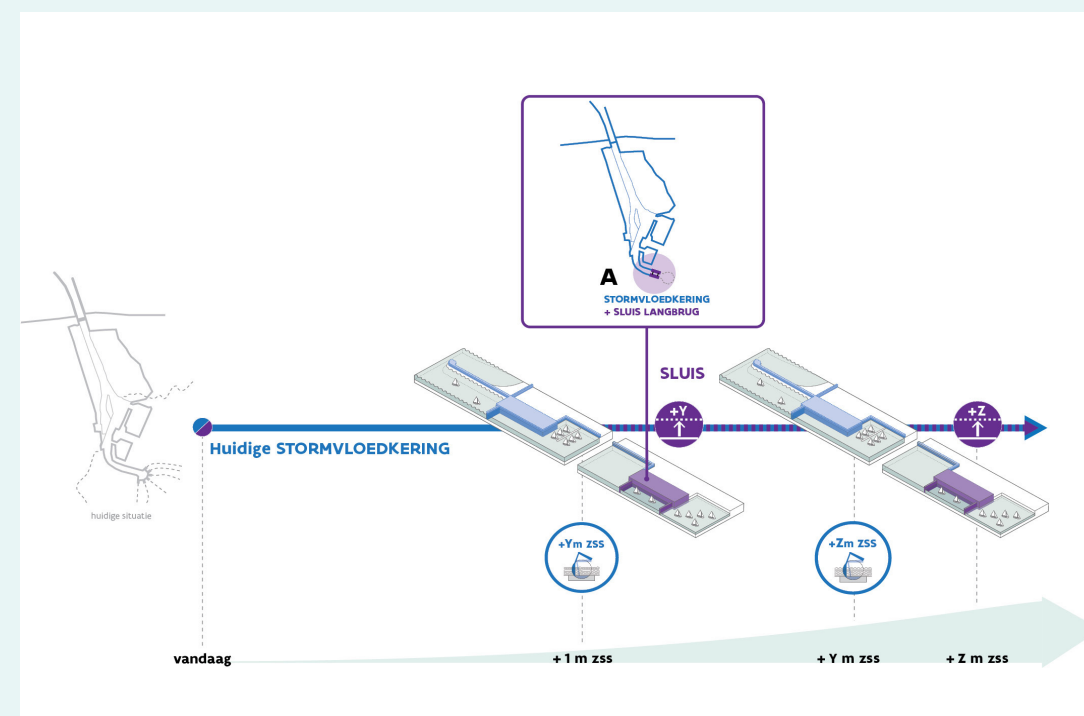

35

In Nieuwpoort wordt momenteel een stormvloedkering gebouwd in de havenmond. Deze zal de haven en het achterliggende gebied beschermen tot een zeespiegelstijging van 80 cm.

Met (op termijn) beperkte aanpassingen aan de stormvloedkering en in de haven zelf (ophogingen tot circa 20cm over een beperkte oppervlakte) zijn haven en achterland verder beschermd tot +1 m zeespiegelstijging.

Om haven en achterland te beschermen tot +3 m zeespiegelstijging blijft in Nieuwpoort - volgens een passende beoordeling op basis van Europese wetgeving - nog één alternatief open.

Jachthaven beschermd door middel van een stormvloedkering in de havenmond in combinatie met een sluis (met pompgemalen) ter hoogte van de Langbrug

Om de haven en het achterland verder te beschermen tot en met +3 m zeespiegelstijging, verhogen en versterken we op termijn de stormvloedkering en bouwen we bijkomend een sluis ter hoogte van de Langbrug.

Tussen de stormvloedkering en de sluis dienen stelselmatig ophogingen te gebeuren volgens het ritme van de zeespiegelstijging.

Om afwatering van het achterland blijvend te garanderen, wordt overal voldoende ruimte voorzien om de noodzakelijke pompgemalen in te passen. Nu en in de toekomst.

Effect op strekdammen

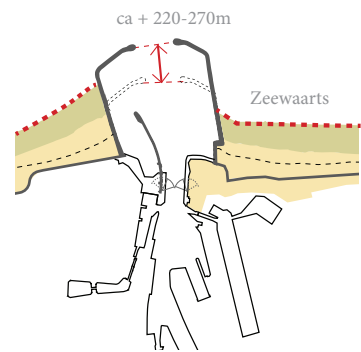

Oostende 'Open naar Stormvloedkering' en 'Stormvloedkering' _Bij het kiezen van deze paden volgen de strekdammen de zeevaartse verbreding van de stranden. Langere strekdammen zijn hier nodig om de vooruitgeschoven kustlijn te ondersteunen én om dichtslibbing van de vaargeul maximaal te vermijden. Tegelijk dienen de strekdammen gradueel verhoogd te worden om de zeespiegelstijging op te vangen.

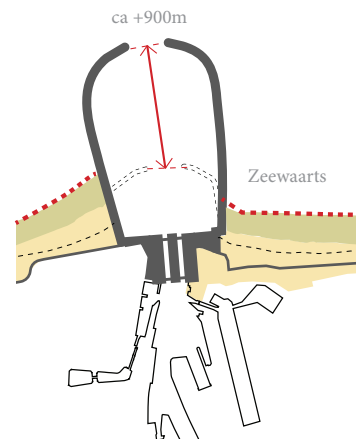

Oostende 'Sluis' _Wanneer de havenmond in Oostende beschermd zou worden met een sluis zijn langere strekdammen noodzakelijk om schepen veilig te doen binnen varen. Het alternatief Zeewaarts in de strandzones kan hier moeiteloos op aansluiten. Om de zeespiegelstijging op te vangen moeten we de strekdammen gradueel verhogen.

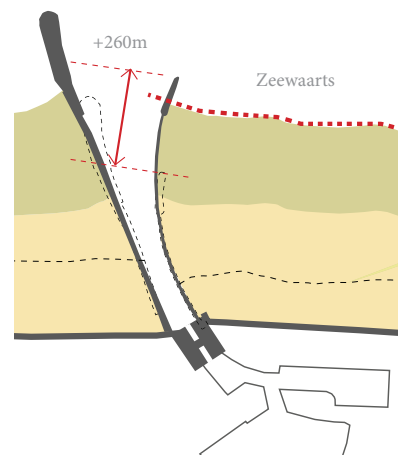

Blankenberge 'Stormvloedkering' _Bij het kiezen van de stormvloedkering volgen de strekdammen de zeevaartse verbreding van de stranden. Langere strekdammen zijn nodig om de vooruitgeschoven kustlijn te ondersteunen én om dichtslibbing van de vaargeul maximaal te vermijden. Tegelijk dienen de strekdammen verhoogd te worden om de zeespiegelstijging op te vangen.

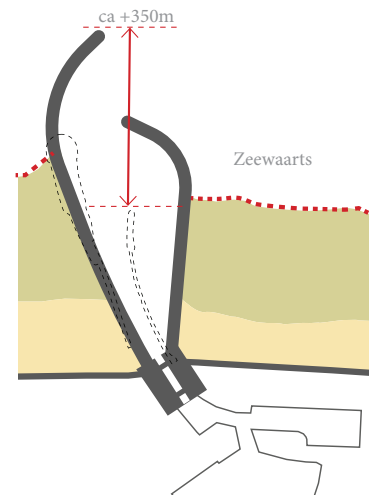

Blankenberge '(Keer)Sluis' _Wanneer de havenmond in Blankenberge beschermd zou worden met een sluis zijn langere strekdammen noodzakelijk om schepen veilig te doen binnen varen. Om de zeespiegelstijging op te vangen moeten we de strekdammen gradueel verhogen.

“Kustvisie is onze verzekering tegen de gestage zeespiegelstijging, onze verzekering om Vlaanderen droog te houden zonder land op te geven. Zo kunnen de huidige en toekomstige generaties zonder zorgen blijven investeren en genieten van onze kust.”



Aansluitingen

Aansluiting met onze buurlanden

Het kansrijke kustbeschermingslint is uitvoerig besproken met onze buurlanden.

'Zeewaarts' kan aansluiten op de kustbescherming van onze burens. En er is nog geruime tijd om verder en meer in detail af te stemmen met onze buurlanden.

De grens met Frankrijk bevindt zich in een uitgestrekt duingebied. In 'Zeewaarts' worden aan de Franse grens zandige oplossingen voorgesteld, waarbij een verbreding en versterking van stranden en duinen wordt beoogd.

De theoretische abrupte overgang met een sprong in de kustlijn ter hoogte van de Franse grens, zal – als men in Frankrijk niet samen mee zeewaarts beweegt – in realiteit een graduele en natuurlijke overgang zijn. Zachte maatregelen laten immers toe dat een geleidelijke overgang kan ontstaan.

De aansluiting met de kustbescherming in Nederland wordt gemaakt ter hoogte van het Zwin. We zetten in op het behoud van de natuurwaarde van het Zwin. De dijken rondom zullen op termijn verhoogd moeten worden. Voor de aansluiting met de bredere stranden in het Zoute is een reeks strandhoofden ten westen van het Zwin nodig. En dit om verhoogde verzanding in de Zwingeul te voorkomen.

Met Kustvisie lopen we vandaag qua aanpak trouwens voor op onze buurlanden. Zij kijken met veel interesse naar de stappen die we al succesvol gezet hebben. En ook naar de stappen die we – hopelijk even succesvol – nog zullen zetten.

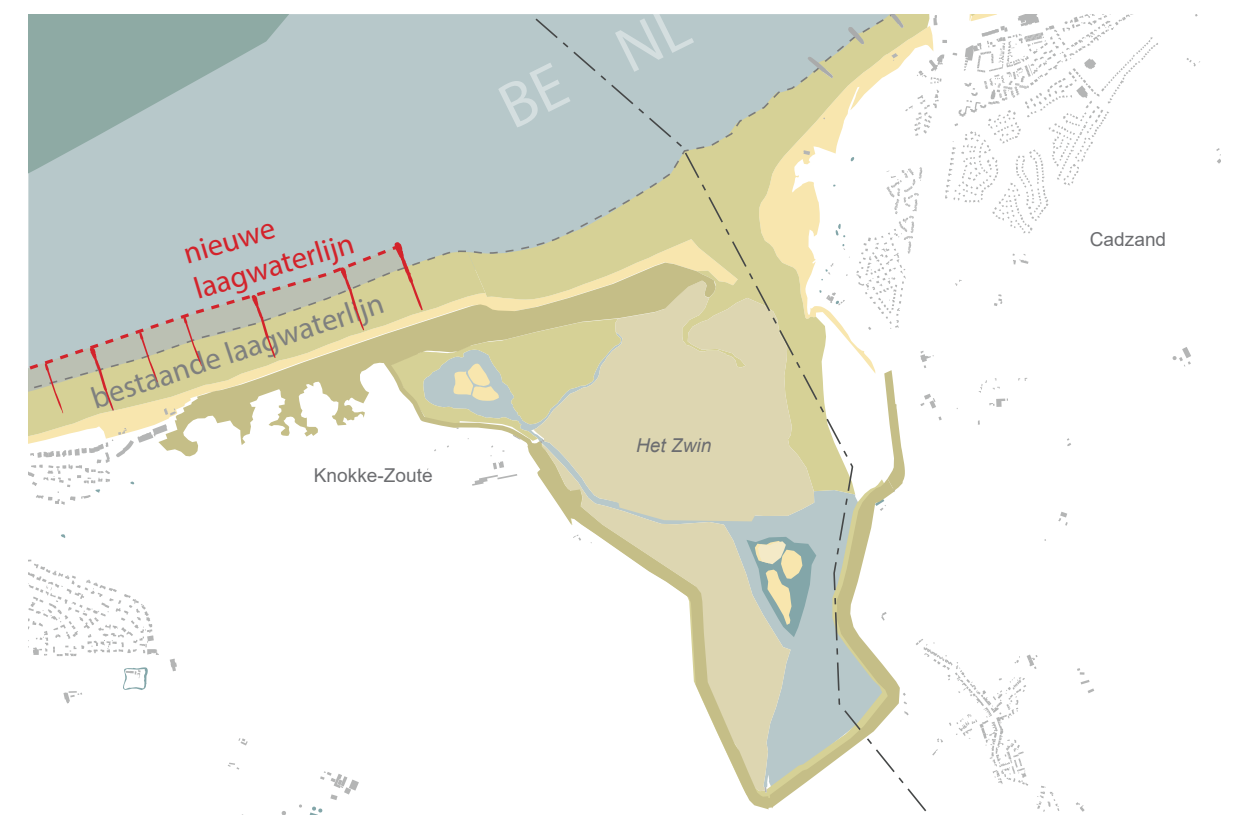

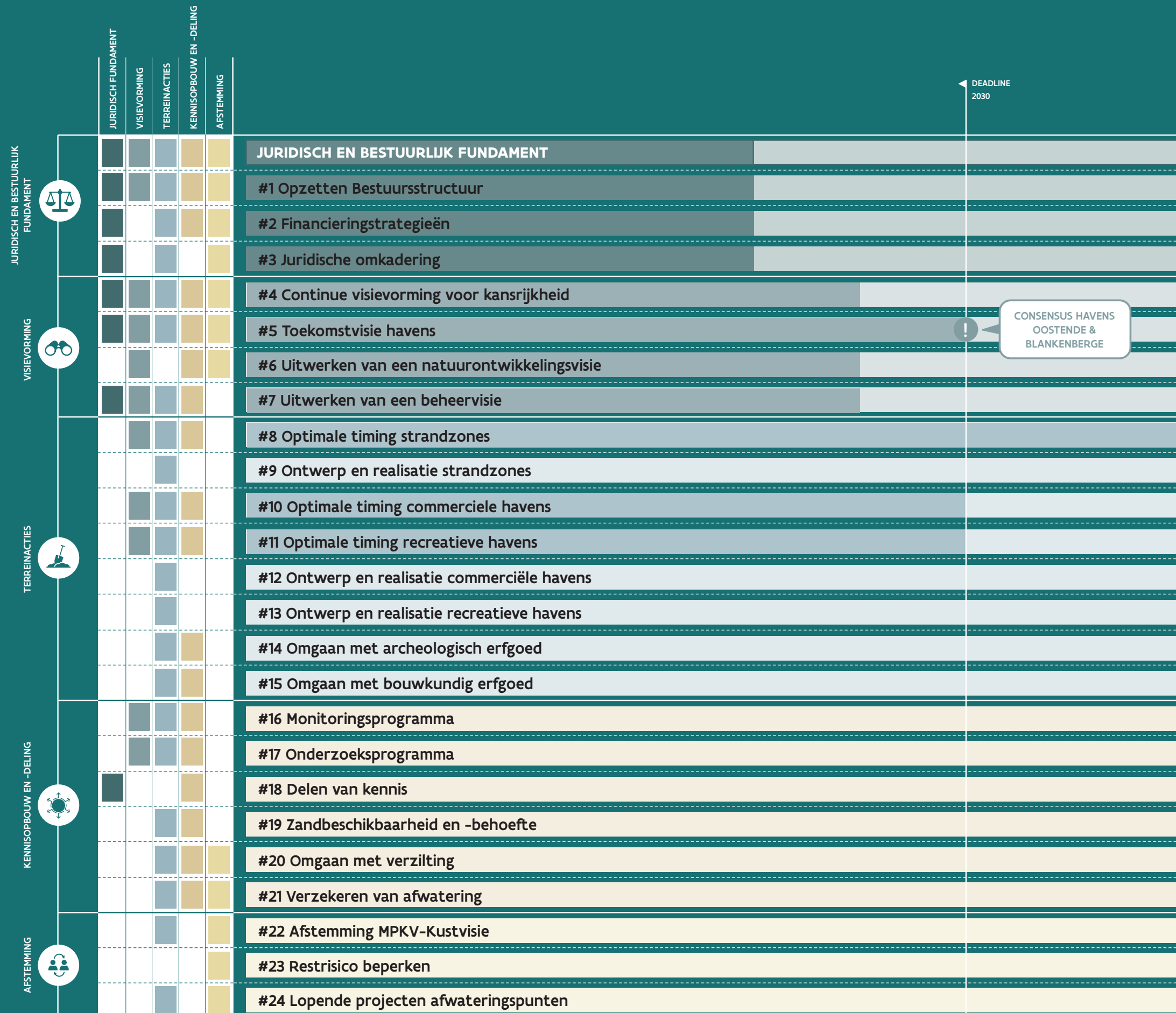

Acties

Eerste actieplan met uitvoeringshorizon (2024 - 2034)

Om het kansrijke kustbeschermingslint te realiseren zullen de volgende decennia en ver erna acties ondernomen worden door betrokken stakeholders. Samen hebben we een lijst opgemaakt van acties die we de volgende tien jaar moeten opstarten, weergegeven in de figuur hiernaast.

Sommige van deze acties moeten we voortitair opstarten (in donker aangegeven in de figuur) en hebben ook een deadline. Uit de havenalternatieven weten we immers dat we in Blankenberge en Oostende ten laatste tegen 2030 een beslissing moeten nemen.

De acties zijn van een strategische aard. Op die manier kunnen ze richting geven en bewaken ze het integrale karakter van de noodzakelijke oplossingsrichtingen. Kustvisie gaat om het realiseren van een kansrijk kustbeschermingslint. Daarom worden acties gerealiseerd in onderlinge interactie (zichtbaar in de linkerkolom).

We hebben gekozen voor een tijdspanne van 10 jaar voor het eerste actieplan. Daarmee plannen we niet te ver vooruit en kunnen we tegelijk de vinger aan de pols houden. Om de tien jaar maken we een nieuw actieplan op. Of wanneer kantelpunten van bijvoorbeeld zeespiegelstijging worden overschreden.

Zo kunnen we de snelheid waarmee en de manier waarop we samen de strategische visie realiseren voortdurend afstemmen op de realiteit en het voortschrijdend inzicht.

CONSENSUS HAVENS OOSTENDE & BLANKENBERGE

“Kustvisie is tot stand gekomen dankzij een gestroomlijnd proces van co-creatie en afstemming. De toekomstige bestuurstructuur zet deze aanpak verder.”

Samenwerkingsstructuur

Bouwstenen

Kustvisie is complex door haar schaal, de uitdagingen en de diverse belangen. Dankzij de intensieve samenwerking tussen meer dan honderd professionele stakeholders konden we verschilpunten overbruggen en tekenden we een gedragen kansrijk kustbeschermingslint.

Betrokken projectleiders én key stakeholders komen samen in een beheercommissie. Hier worden de lopende projecten op elkaar afgestemd.

Een stuurgroep volgt mee de strategische lijnen op. Ook hier weerspiegelt de samenstelling de diverse uitdagingen en belangen, eigen aan Kustvisie.

Om de integrale aanpak op alle niveau's te garanderen, zou Kustvisie in de toekomst vallen onder de ministers bevoegd voor Mobiliteit en Openbare Werken, Omgeving en Toerisme. En wanneer nodig zal afgestemd worden met de federale minister bevoegd voor de Noordzee.

Op terugkerende basis wordt afgestemd met de kustburgemeesters. De gouverneur behoudt hier zijn rol als belangenbehartiger en consensusbouwer.

Op regelmatige tijdstippen volgt overleg met onze buurlanden Frankrijk en Nederland. Een Technisch Wetenschappelijke Commissie zal dienen als wetenschappelijk klankbord.

Deze oplossingsgerichte dynamiek wordt aangestuurd, aangevuurd en gecoördineerd door een Team van Regisseurs. Dit Team van Regisseurs zal vertegenwoordigers uit diverse beleidsdomeinen bevatten en daarmee de diversiteit aan uitdagingen en belangen weerspiegelen.

Alle samen staan ze straks garant voor de kansrijke kustbescherming die we met Kustvisie beogen!

Om het opgebouwde draagvlak te behouden en daarmee alle kansen te realiseren, heeft Kustvisie ook in de toekomst nood aan een eigen samenwerkingsstructuur.

Dat proces is vandaag al lopende en staat ook met zoveel woorden in het strategisch beleidsplan.

Rond de bouwstenen van de nieuwe samenwerkingsstructuur is er alvast draagvlak; de invulling ervan zal in de loop van 2024 gebeuren.

Het principe van co-creatie blijft leidend: bij elk project zullen alle betrokken stakeholders co-creatief blijven samenwerken. En om alle uitdagingen en belangen te blijven capteren en oplossingen op elkaar af te stemmen, is het logisch om verder te bouwen op de overlegstructuren die vandaag al hun succes bewezen hebben. We stellen wel voor ze her en der te verrijken.

Vertegenwoordigers uit het middenveld, de bedrijfswereld, de academische wereld, de overheid en stakeholders die omgevingsbelangen dienen, blijven samenkomen in project specifieke werkbanken. Hier werken betrokken stakeholders gericht samen aan gedragen oplossingen.

